

VISTA
Esc 1:100

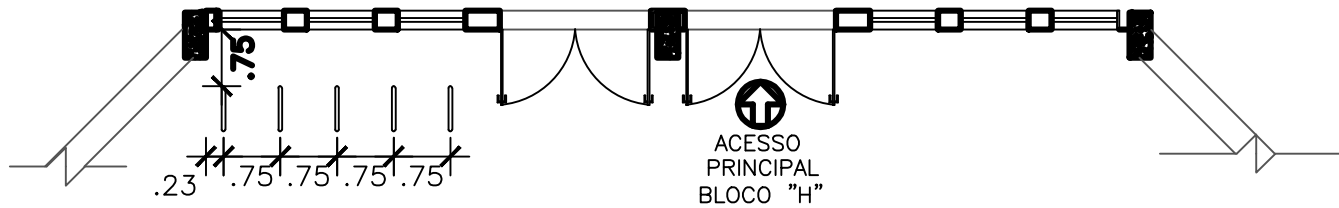

PLANTA BAIXA
Esc. 1:100

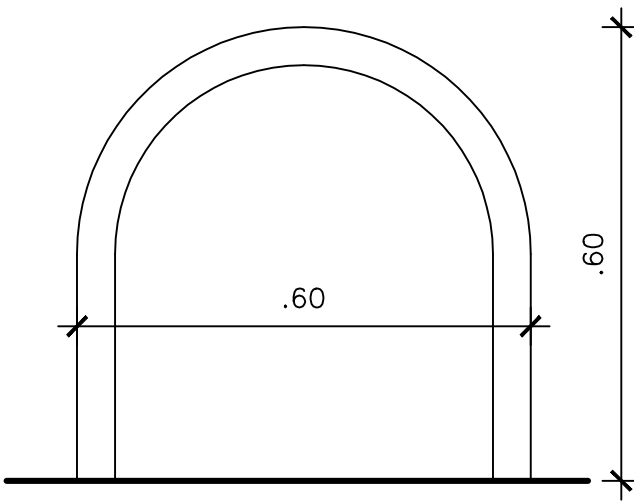

DETALHE
Esc. 1:10

saen MEC
Superintendência de Arquitetura e Engenharia UFF

SUPERINTENDÊNCIA DE ARQUITETURA E ENGENHARIA

COORDENAÇÃO DE ARQUITETURA
DIVISÃO DE DESENVOLVIMENTO DE PROJETOS

**CAMPUS DO GRAGOATÁ
IMPLANTAÇÃO DO BICICLETÁRIO**

PLANTA BAIXA E DETALHE GRADE

DESENHISTA	PROJETISTA	REVISÃO	APROVAÇÃO	ESCALA	REF. ARQ.	Nº DESENHO	DOC. ORIGEM
GERALDO	GERALDO			INDICADA		01/01	
28 03 16			10/17				